

Перв. примен.

Справ. №

Подп. и дата

Инв. № дубл.

Взам. инв. №

Подп. и дата

Инв. № подл.

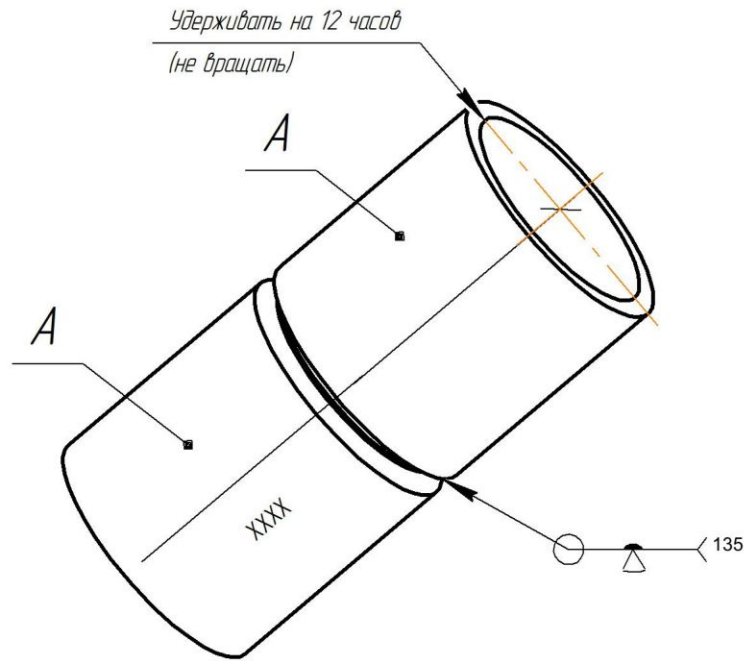
Вид сварки
MMA (111), MIG/MAG (135), TIG (141)**ВНИМАНИЕ:** кол-во
прихваток не более
четырёх**ТЕСТОВЫЙ КОНТРОЛЬ ТРУБЫ 1А:****Материал:** варианты указаны в штампе
чертежа
Размер: 219*8-60**СВАРОЧНЫЕ ПРОЦЕССЫ/ПОЛОЖЕНИЯ:**Корневой проход: 135
Заполняющий и облицовочный: 111**ОЦЕНКА:**1. ВИК
2. РГК или УЗД - 100%**ТЕСТОВЫЙ КОНТРОЛЬ СВАРКИ 10:****Материал:** варианты указаны в штампе
чертежа
Толщина: 12 мм.
Сварочный процесс: 136
Положение сварки: нижнее H2 (PB)**ПРИМЕЧАНИЕ:**

1. Сварка углового шва на лицевой стороне, размер катета $S_{ме}$ мм (-0, +2)
2. Количество проходов не менее 2-х и не более 3-х.
3. Угол сопряжения деталей при подготовке кромок должен оставаться 90° .

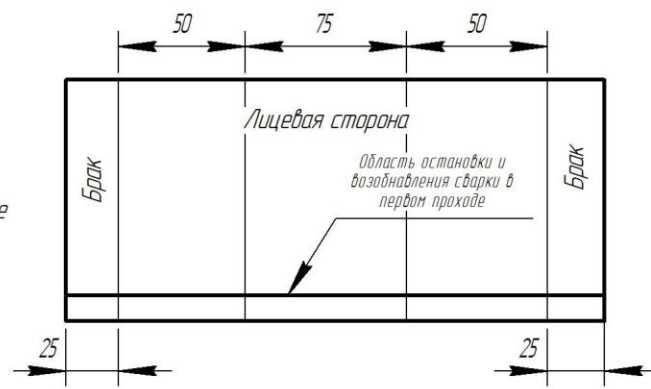
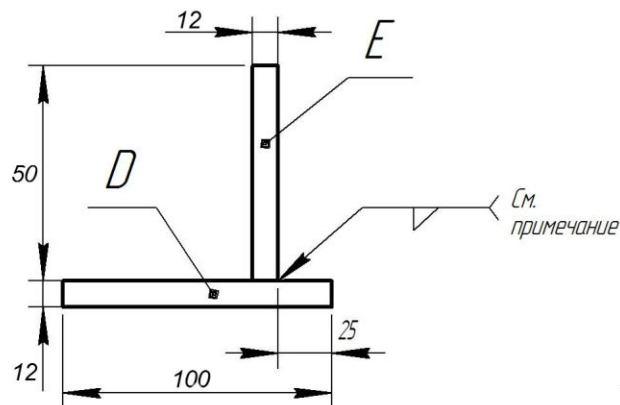
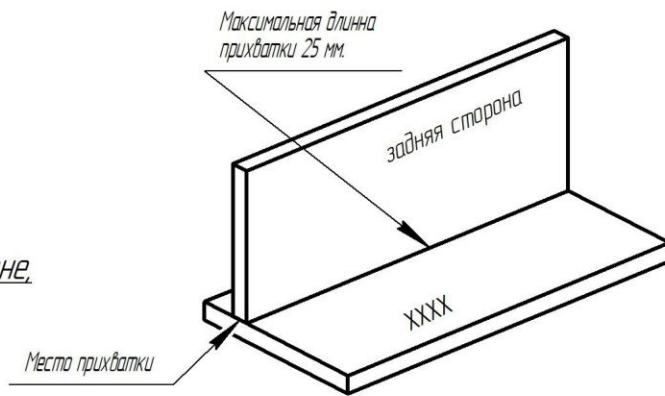
**ПРИМЕЧАНИЕ:**

1. Сборка соединений производится в любом пространственном положении, любым из процессов сварки.
2. Все прихватки, кроме центра углового шва, должны быть не более 15 мм. Максимум четыре прихватки для тестового соединения труб.
3. Все соединения труб и пластин необходимо проклеить перед сваркой.
4. Процесс указывается только для первого корневого прохода. Не для заполняющих и облицовочного.
5. Все пластины и труба, должны быть сварены с расположением маркировки в указанном положении.
6. Не допускается очистка лицевых и корневого валиков абразивным инструментом.
7. XXXX= Маркировка.

Чертеж выполнен не в масштабе

Все размеры на чертеже указаны в миллиметрах

ТЕСТОВЫЙ КОНТРОЛЬ ПЛАСТИНЫ 1С:**Материал:** варианты указаны в штампе
чертежа
Толщина: 12 мм.**ВНИМАНИЕ:**
Область останки
и возобновления
сварки в
корневом
проходе 70 мм.

Зазор - Ваш выбор

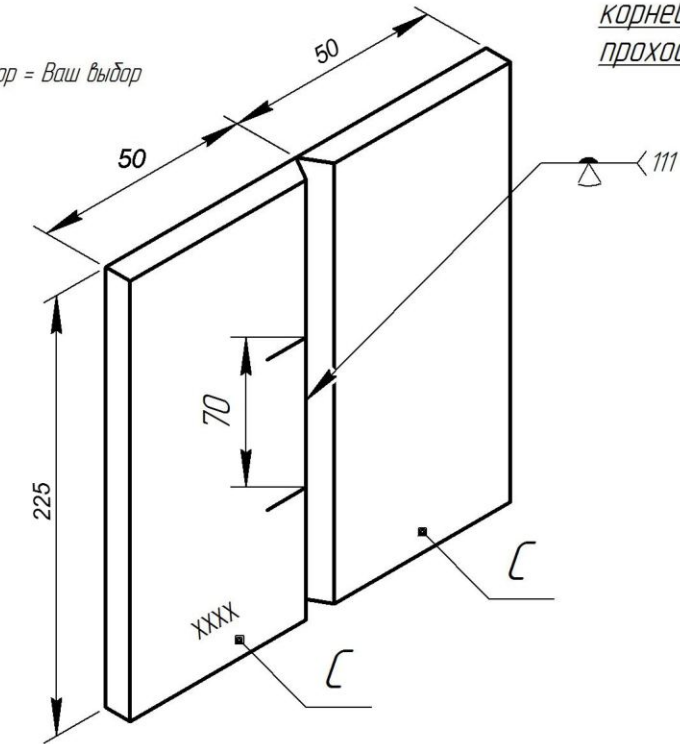
**СВАРОЧНЫЕ ПРОЦЕССЫ/ПОЛОЖЕНИЯ:**Корневой проход: 111
Заполняющий и облицовочный: 135**ОЦЕНКА:**1. ВИК
2. РГК или УЗД - 100%

				Вид сварки MMA (111), MIG/MAG (135), TIG (141)		
				Лит.	Масса	Масштаб
Изм.	Лист	№ докум.	Подп.	Модуль №1 Демонстрационный экзамен Россия - 2017		
Разраб.	Калашников В					1:1
Пров.	Захаришина Н			Лист 1	Листов 2	
Т.контр.	Голов С					
Н.контр.	Дюкова С			09Г2С, 20, СМЗ		
Утв.	Ласкин В			WorldSkills		

Копировал

Формат А3